

# Инструкция по сборке

Шкаф трехдверный  
парящий

**Fly-3**

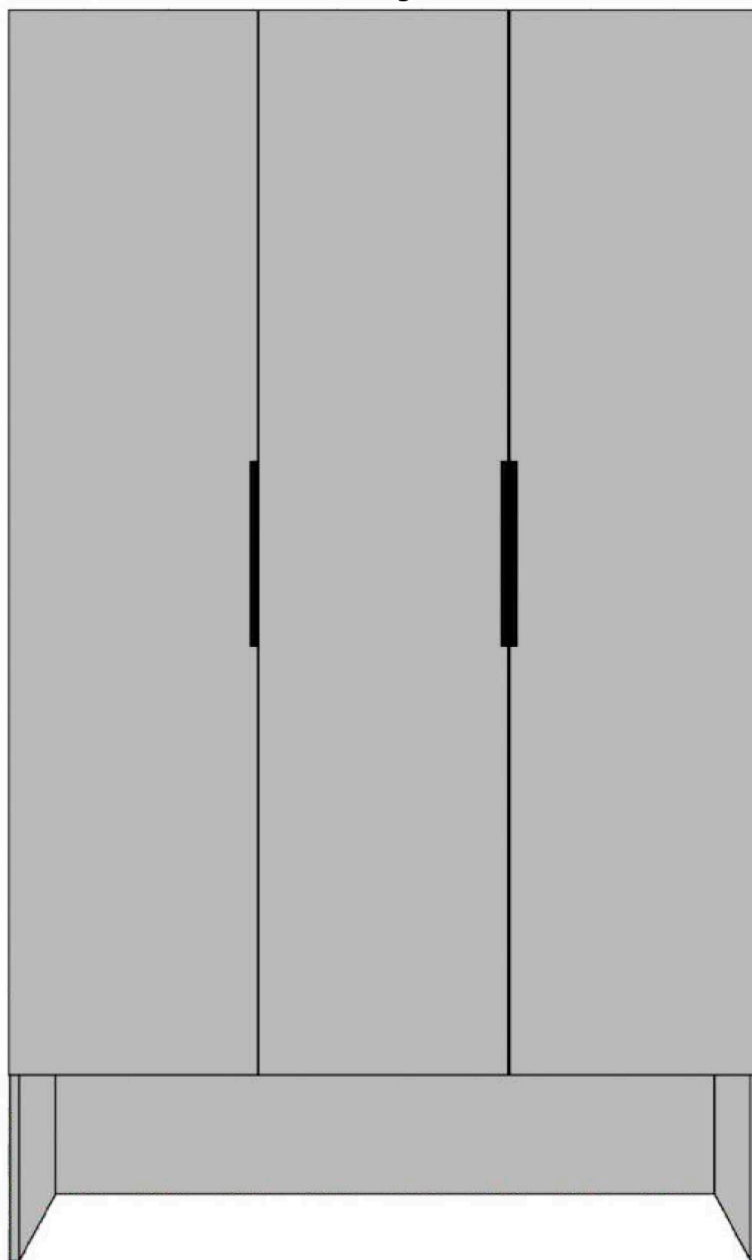

**Доставляем мебель по всей России**



📍 г.Оренбург, ул.Онежская, 52/1  
☎ 8 (800) 700-53-56  
✉ info@planeta56.ru

**Планета**  
**МЕБЕЛИ**

## ВНИМАНИЕ

Опрокидывание мебели может стать причиной получения серьезных телесных повреждений и привести к смерти. Чтобы предотвратить опрокидывание, ВСЕГДА крепите мебель к стене с помощью аксессуаров, предотвращающих опрокидывание. В целях принятия мер дополнительной безопасности для предотвращения опрокидывания:

- Храните тяжелые предметы в нижнем ящике.
- Не ставьте телевизор или другие тяжелые предметы сверху.
- Никогда не позволяйте детям залезать на ящики, дверцы или полки, а также виснуть на них

Перед сборкой проверьте комплектность согласно комплекточной ведомости\*

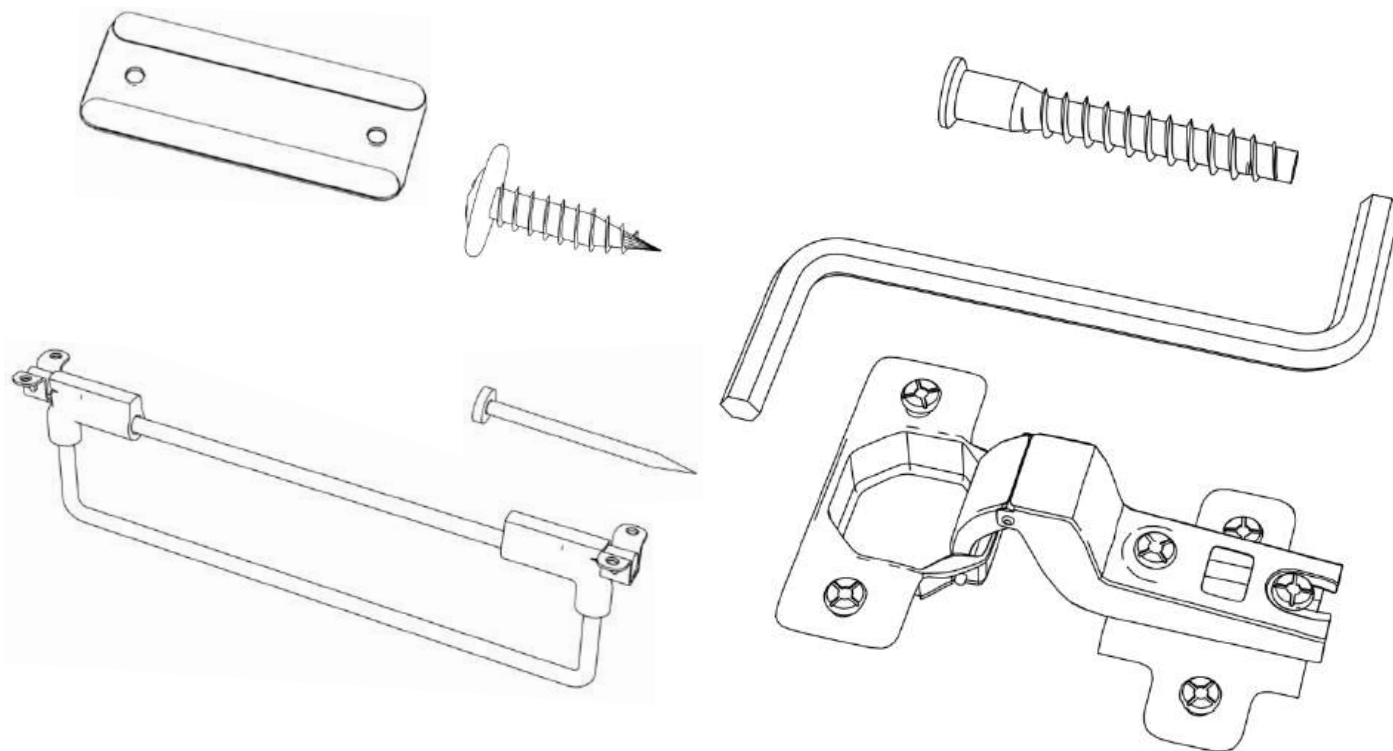

**ВНИМАНИЕ !**  
Сборку рекомендуется проводить с напарником

\*Комплектовочная ведомость поставляется на отдельном листе

внутреннее наполнение

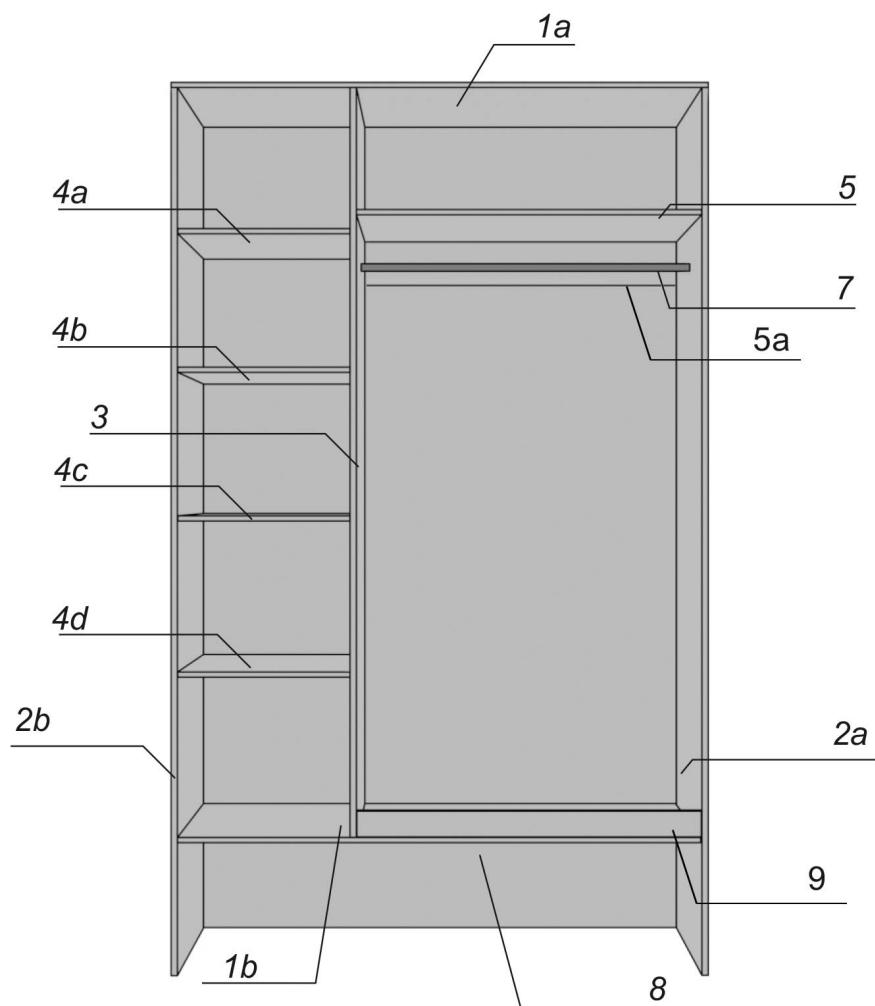

- 1а - верхняя крышка
- 1b - крышка основания
- 2а,2b - боковые стойки
- 3 - средняя стойка
- 4а,4b,4с,4d - полки
- 5 - верхняя полка
- 5а - ребро жесткости
- 6 - двери
- 7 - штанга
- 8 - задняя стенка
- 9 - усиление

фасады

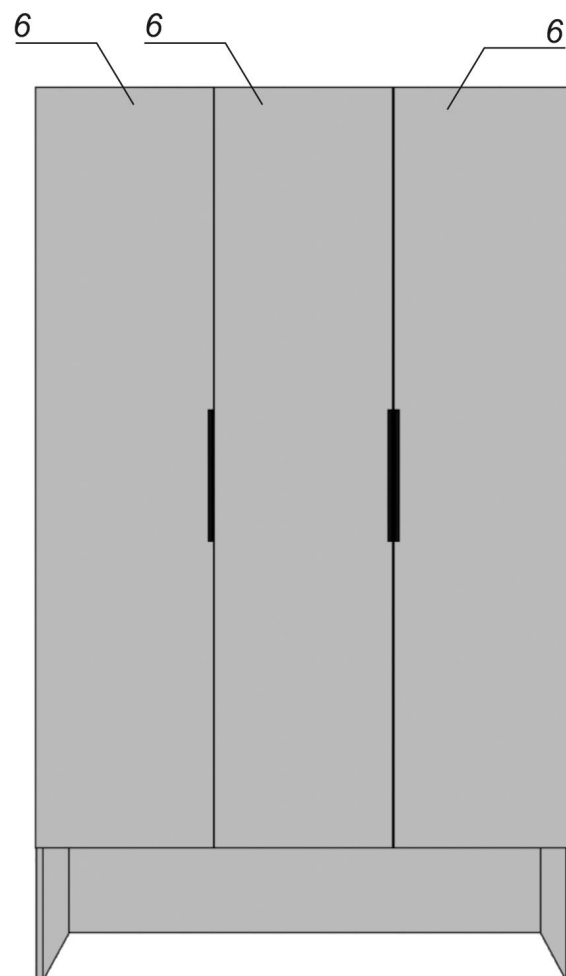

Производите сборку шкафа следуя задав ему горизонтальное положение

1

Прикручиваем верхнюю крышку к боковым стойкам.

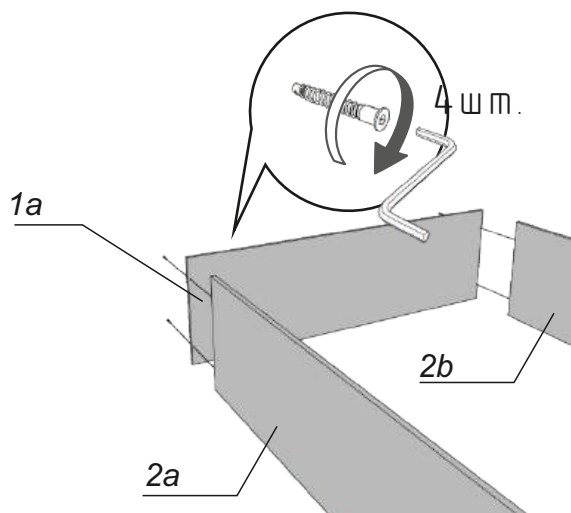

Прикручиваем крышку основания

2.1

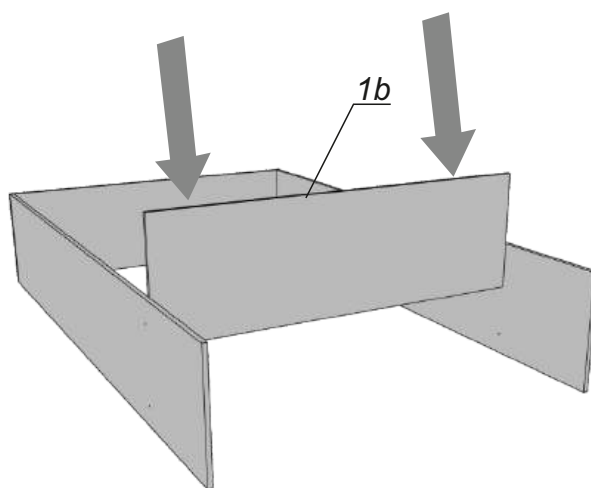

2.2

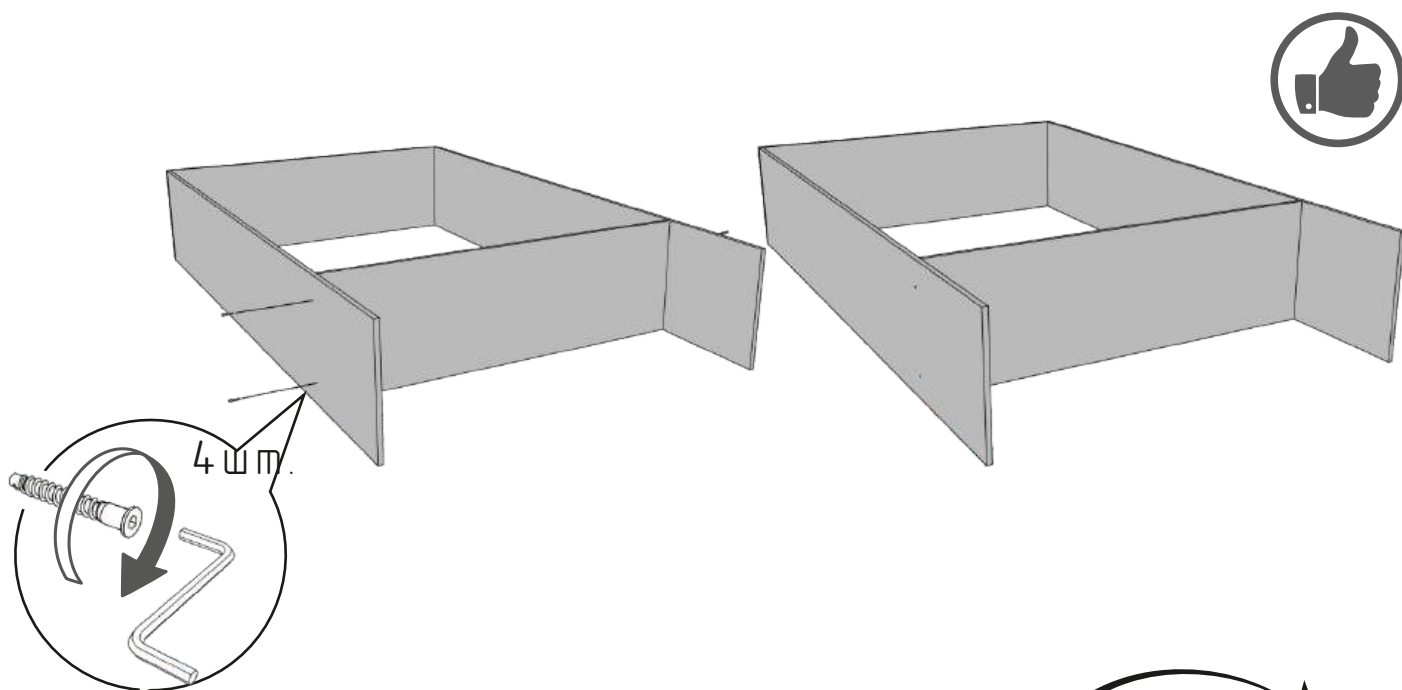

3

Установка задней стенки

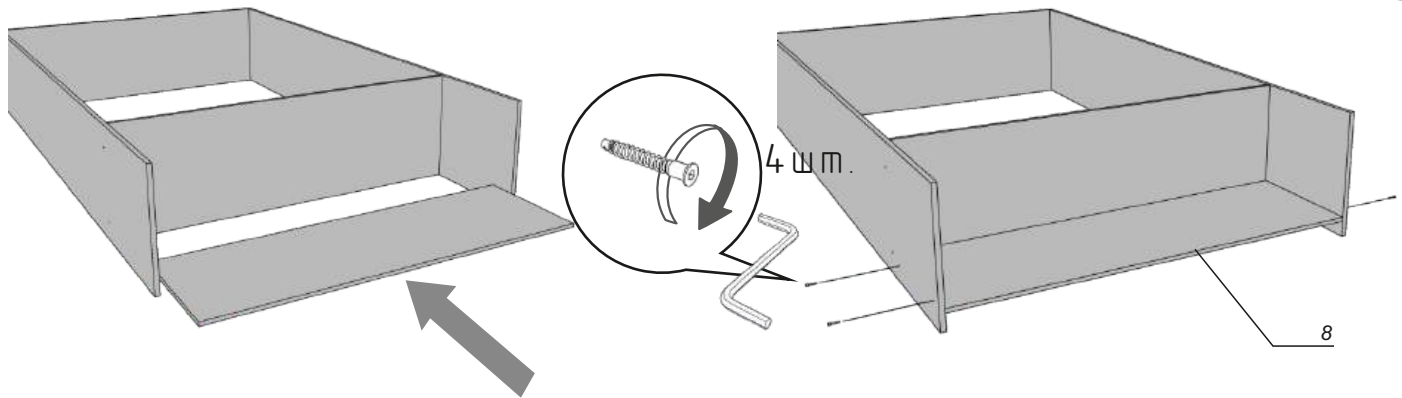

Сборка левой секции с полками

4.1

Установка средней стойки

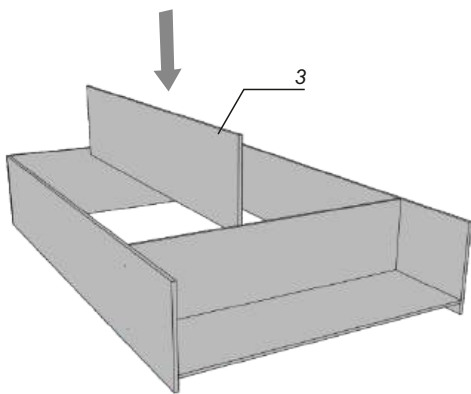

4.2

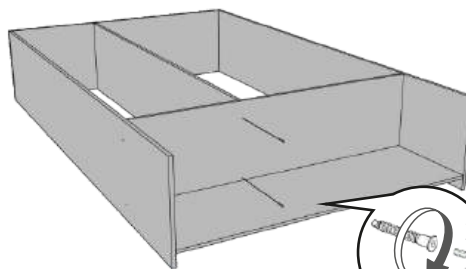

4.3

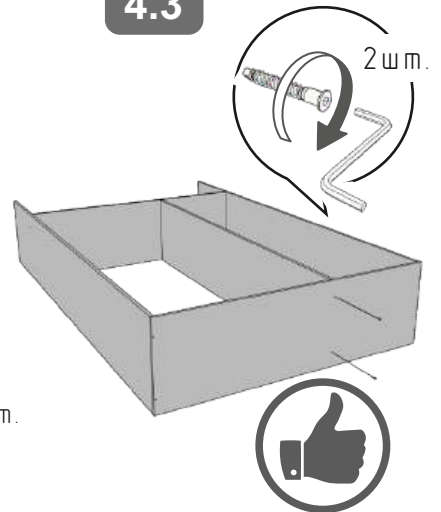

Установка полок

5.1

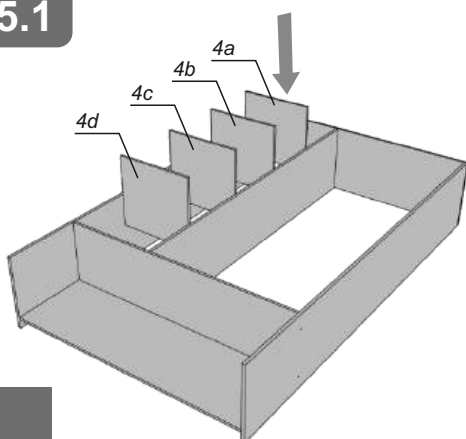

5.2

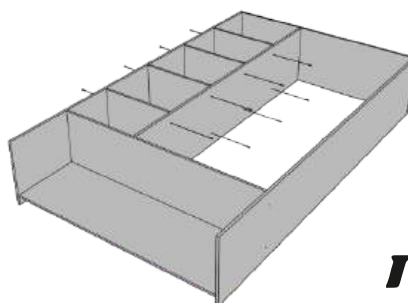

4

Производите сборку на ровной и чистой поверхности

6.1

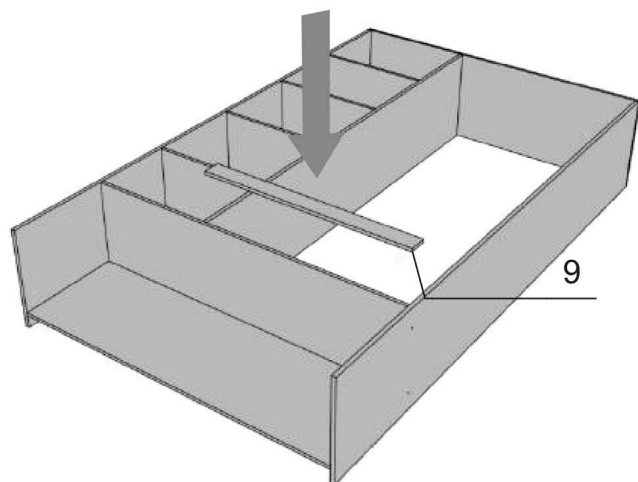

6.2

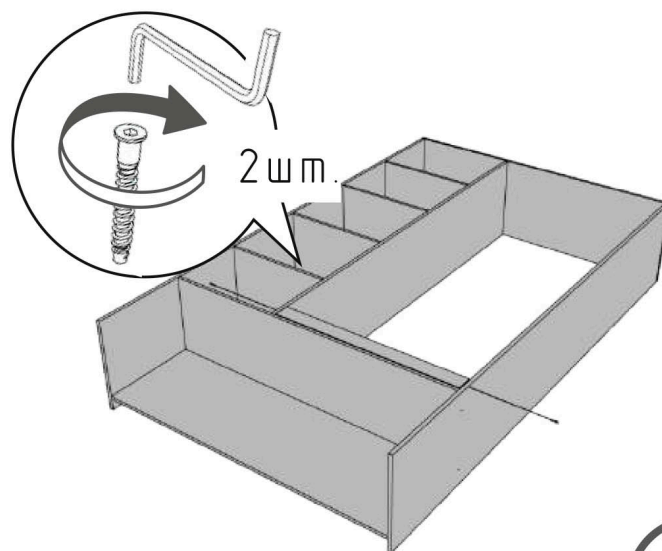

7

Крепление верхней полки

Соедините отверстия Полки (5) и Ребра жёсткости (5a).  
Установите евровинты в сквозные отверстия в Полке  
и затяните шестигранным ключом, соединив эти детали.

Производите сборку на ровной и чистой поверхности

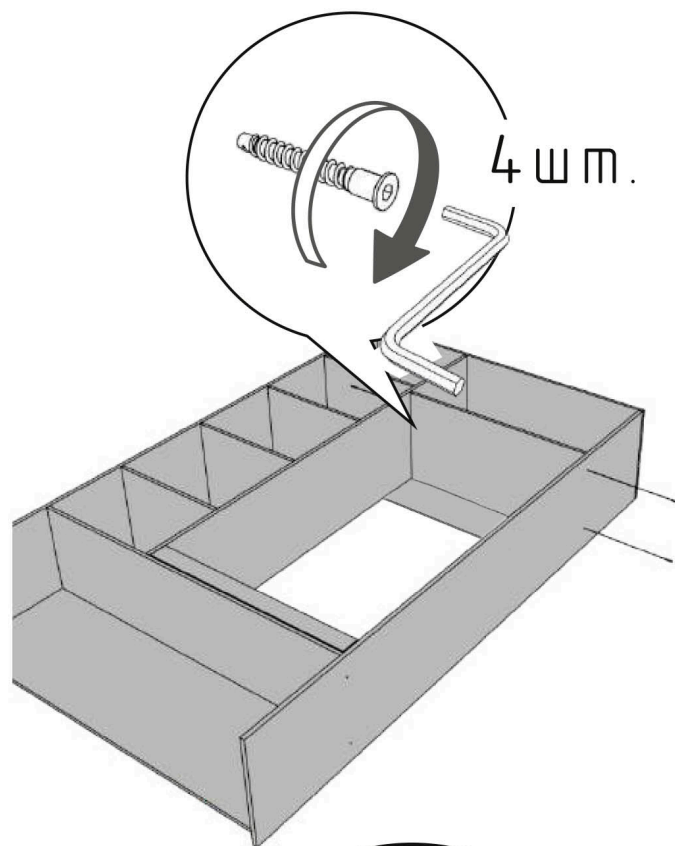
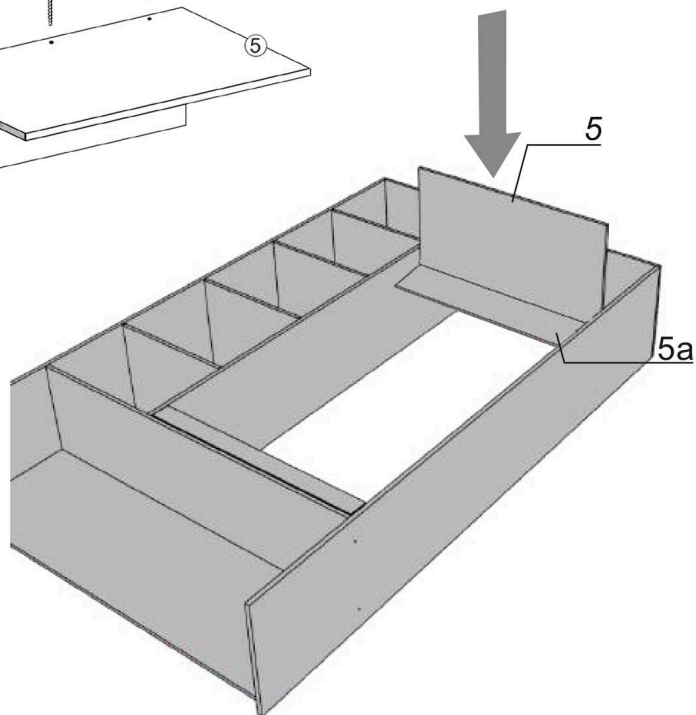
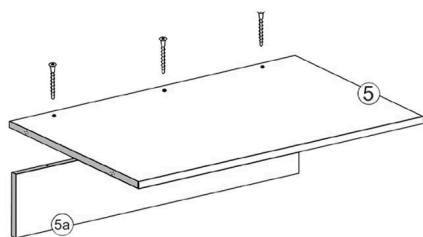

Производите сборку на ровной и чистой поверхности

8.1

Устанавливаем петли в пазы

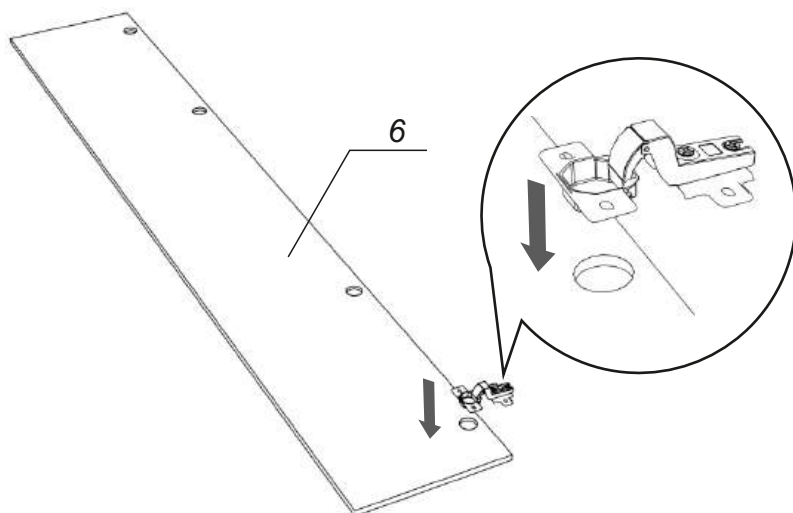

Высверливаем отверстие под ручку

8.2

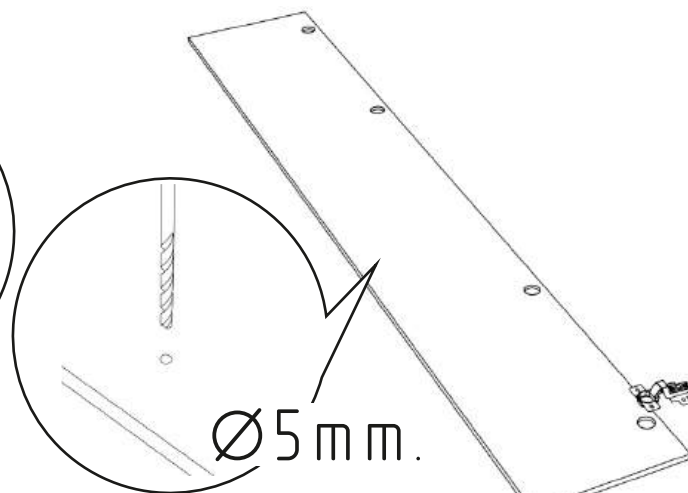

9.1

Прикручиваем петлю

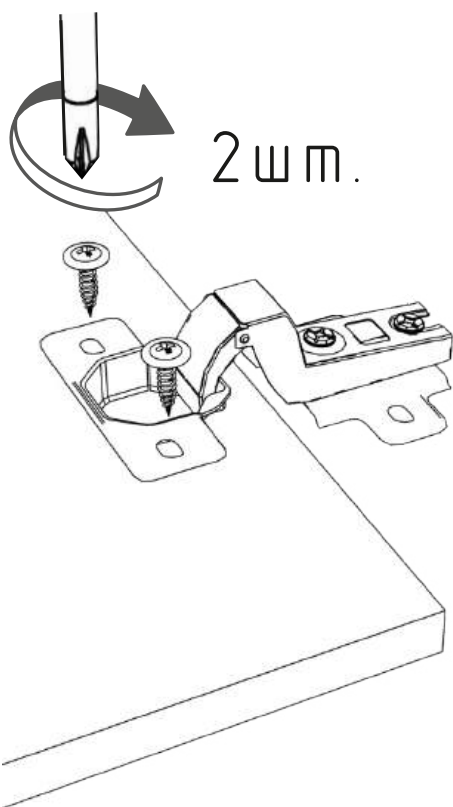

Прикручиваем оставшиеся петли на двери

9.2

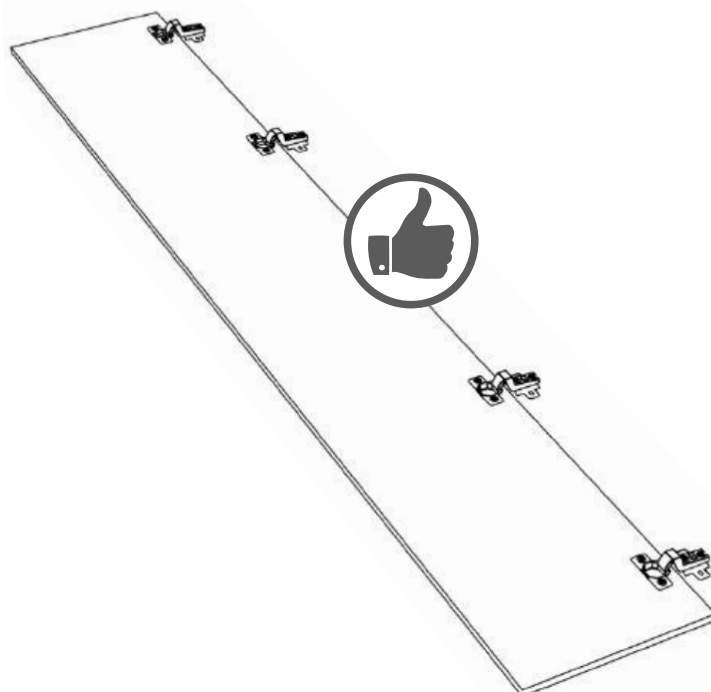

Производите сборку на ровной и чистой поверхности

10

6

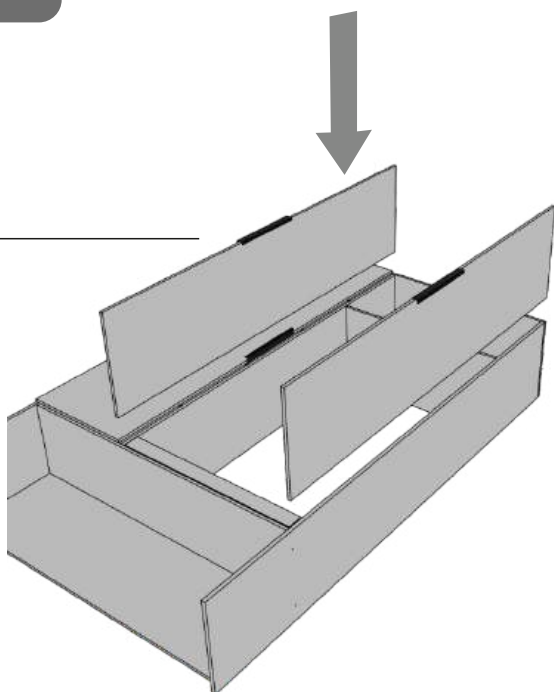

Прикручиваем петлю к стенке шкафа

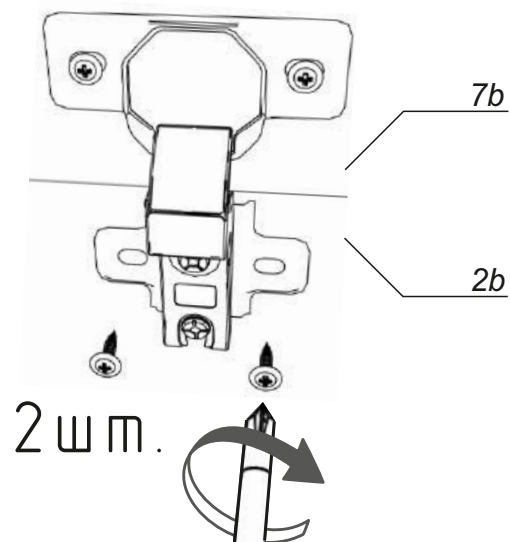

Поставьте шкаф

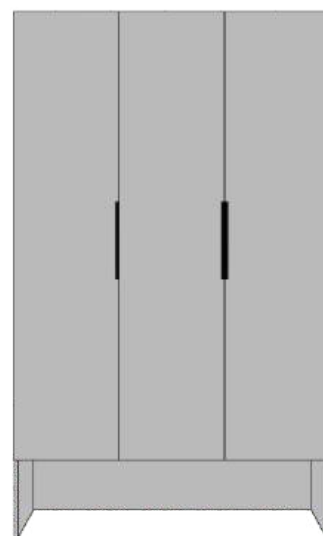
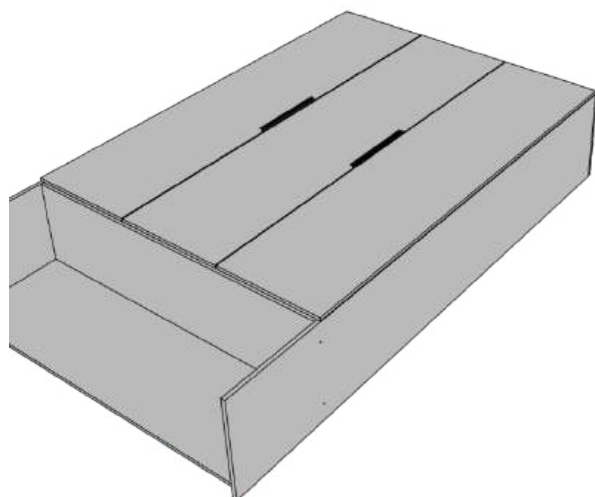

Планета  
МЕБЕЛИ